

INSTRUCTION - INSTRUCCJA

motion slim

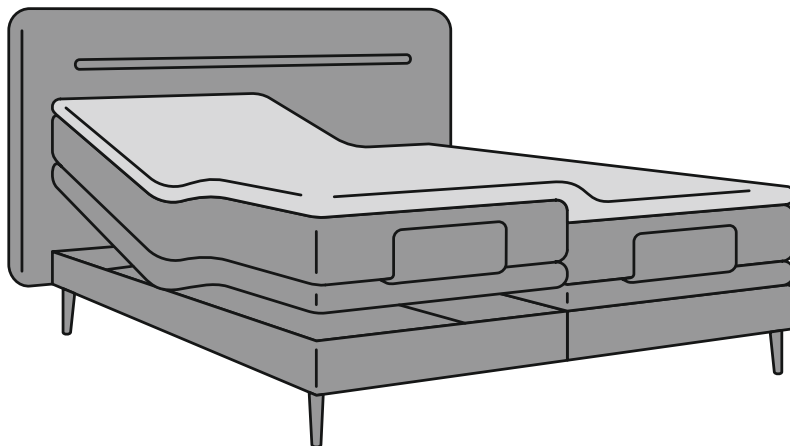

Pokazany w instrukcji model jest tylko przykładowym wzorem i nie ukazuje dokładnego wyglądu mebla.

Konieczne jest składanie łóżka we dwie osoby z zachowaniem ostrożności.

W zależności od wybranego modelu łóżko składa się z:

ŁÓŻKO Z SILNIKIEM 1 lub 2szt

MATERAC 1 lub 2szt

TOPPER 1szt

ZAGŁÓWEK 1szt

PRZEDNÓŻEK 0 lub 1szt

NOGA DEKORACYJNA 4szt

NOGA ŚRODKOWA 0 lub 2szt

2020/2021



1

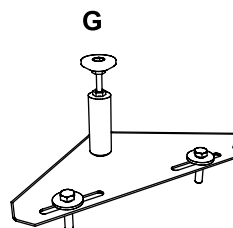
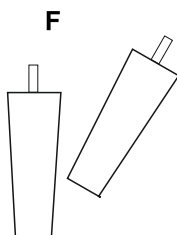
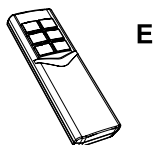
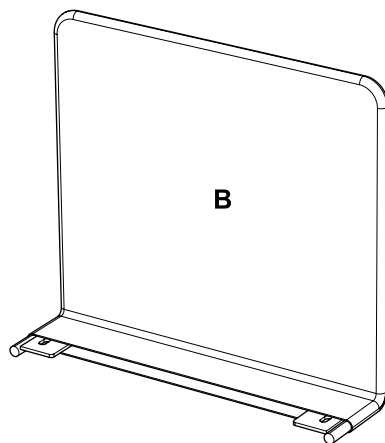
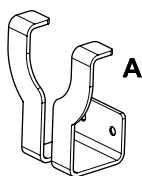

A UCHWYT NA PILOTA x 2 szt

B PRÓG DO MATERACA x 2 szt

C 4 x 20 mm WKRETY DO DREWNA x 4 szt



D M6 x 20 mm ŚRUBA

x 4 szt



E PILOT BEZPRZEWODOWY x 2 szt

F NOGI DEKORACYJNE x 4 szt 100mm lub 170mm

G ŁĄCZNIK - NOGA ŚRODKOWA x 2 szt (NA DWA ŁÓŻKA)

2

Przygotuj oba łożka w ten sam sposób:

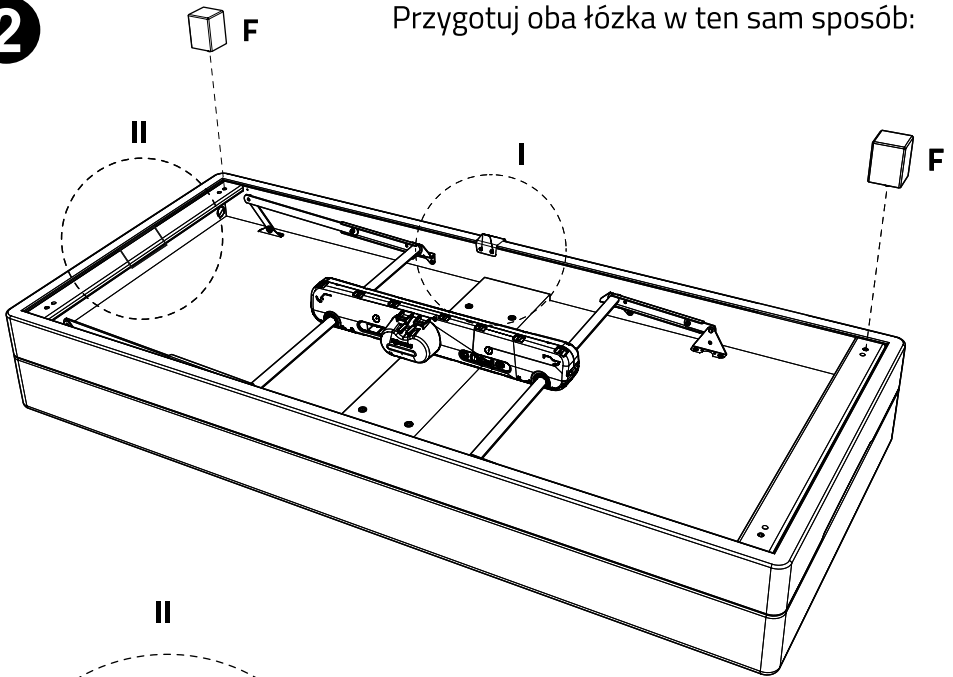

II

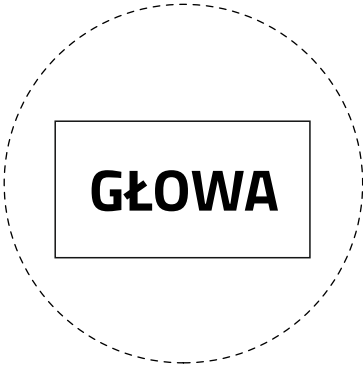

I

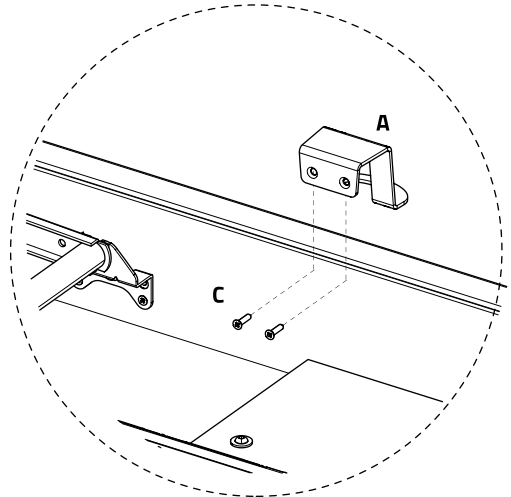

3

Oprzyj łóżka o ścianę w celu zamontowania łącznika:

I i III Zamontuj łączniki **G** - nogi środkowe, śrubami z zestawu

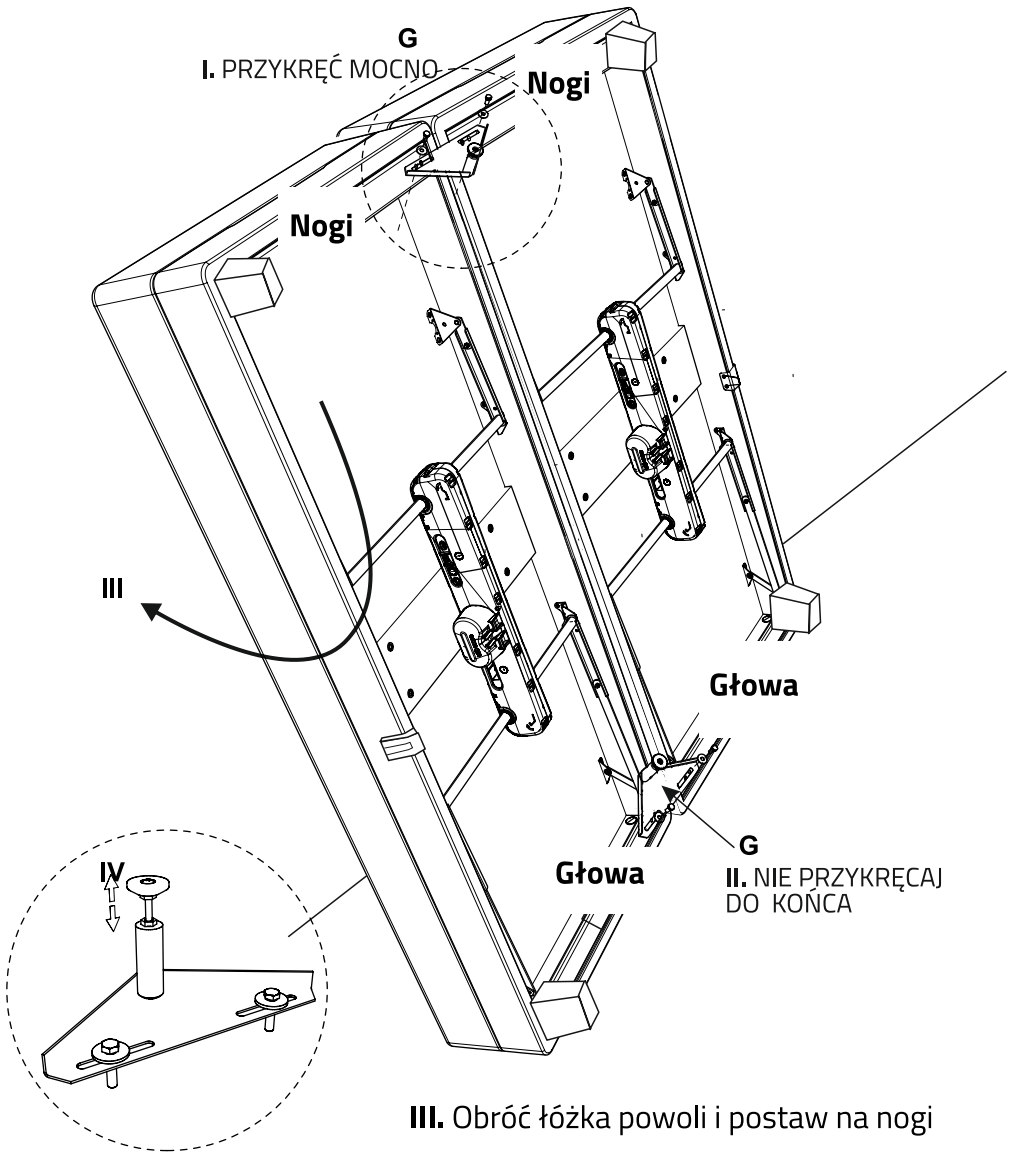

III. Obróć łóżka powoli i postaw na nogi

IV. Dopasuj wysokość nogi środkowej

4

Przygotuj oba łóżka w ten sam sposób:

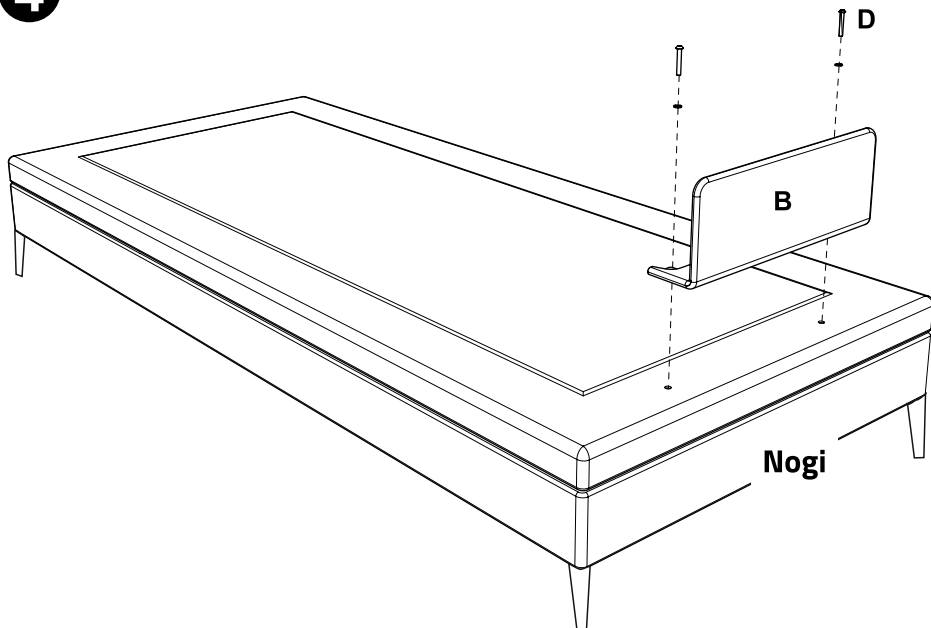

Rozpakuj zagłówek i postępuj zgodnie z rysunkiem.

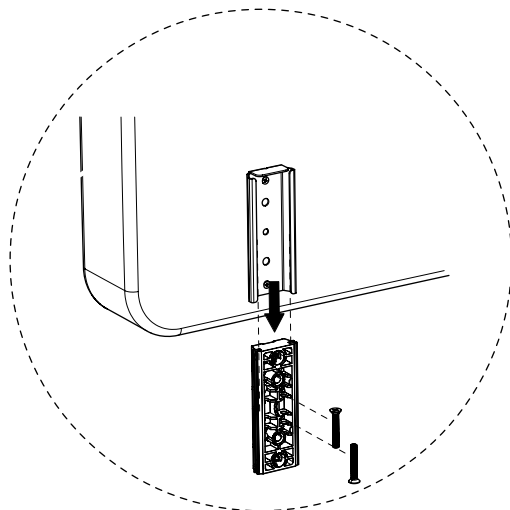
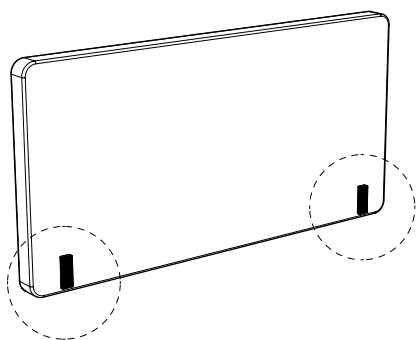

5

Przygotuj oba łóżka w ten sam sposób:

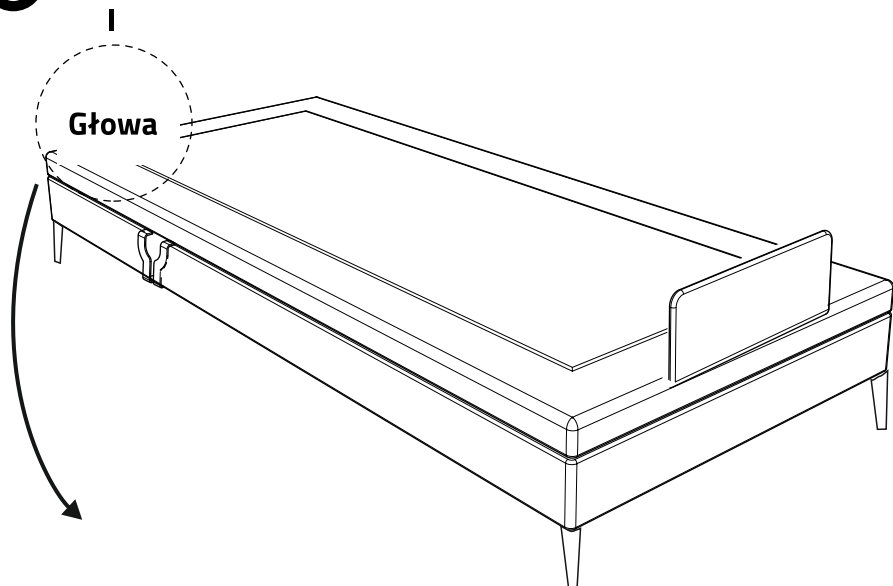

I.

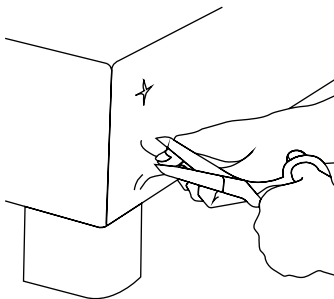
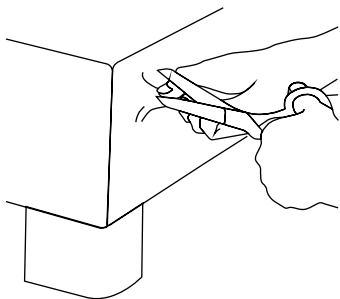
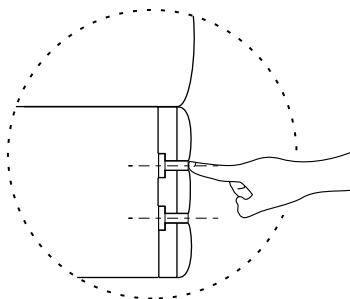
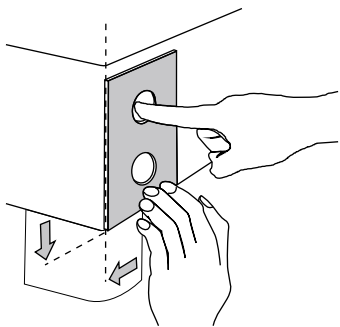

6

Przygotuj oba łóżka w ten sam sposób:

I. Zamontuj uchwyty zagłówka w przygotowanych otworach łóżka.

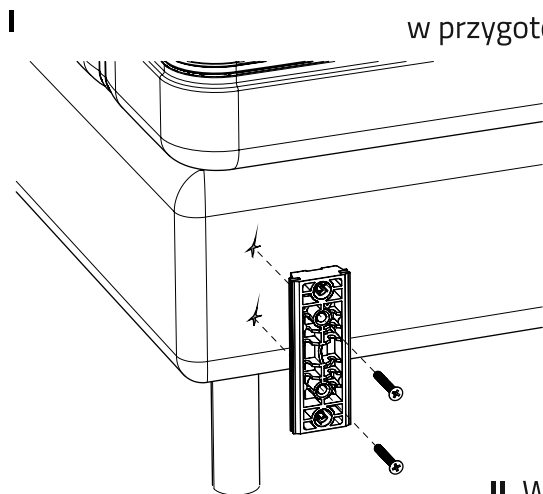

II. Wsuń zagłówek w uchwyty zamontowane na łóżkach.

II

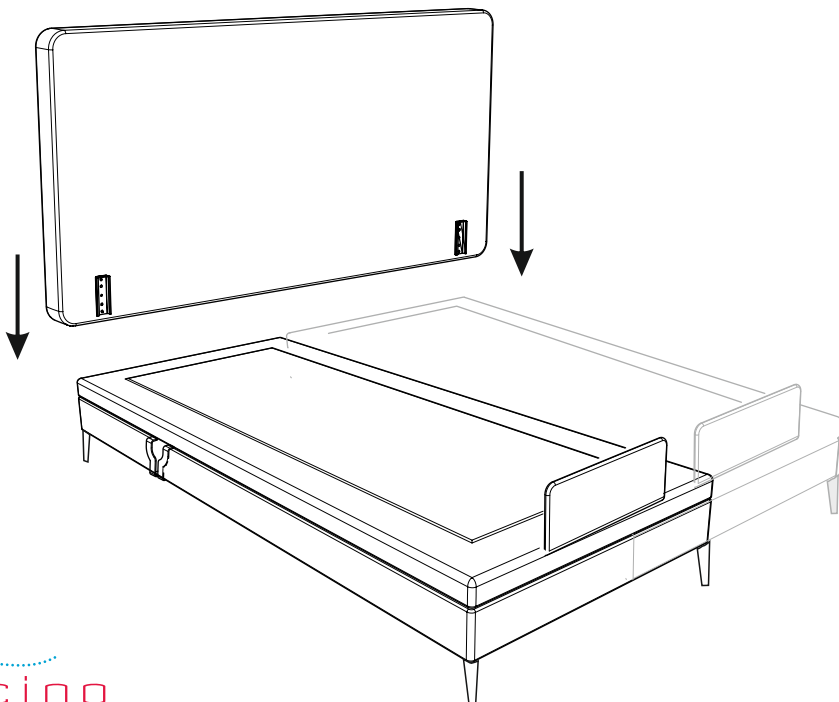

7

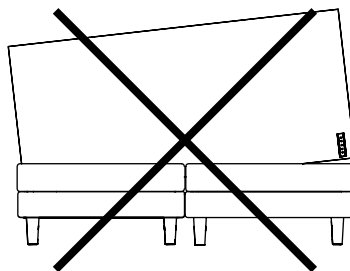
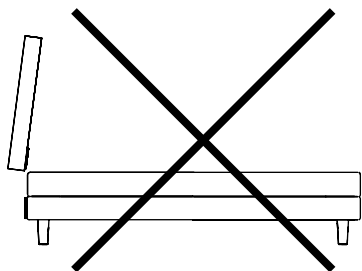
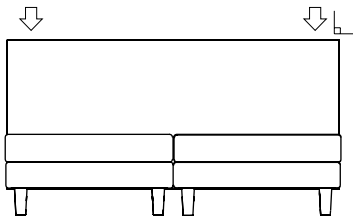
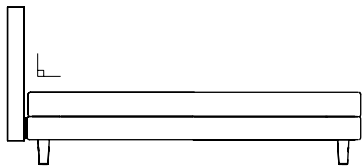

Ułóż materace na łóżkach, dla zachowania wszystkich walorów użytkowych, obracaj materac zarówno w płaszczyźnie nogi - głowa jak i góra - dół.

Materac posiada 7-strefowe sprężyny we wszystkich kierunkach.

Na materacach ułóż topper czyli materac wierzchni.

Podłącz oba silniki do prądu.

UWAGA! ZAKAZ SIEDZENIA NA UNIESIONYCH CZĘŚCIACH ŁÓŻKA

